



EQUIPAMIENTO HELIPORTUARIO REFLECTOR BLANCO RAS DE SUELO

01. DESCRIPCION

Nuestro reflector blanco de tecnología multi-LEDs ofrece una iluminación a 10 000 cd de la pista. Su diseño en aluminio permite una refrigeración natural de los leds. Simple de instalación, este faro integra también la función de antideslumbramiento.

02. BENEFICIOS

- Vida útil > 10 años
- Multi – LEDs
- Reflector para una optimización del rayo luminoso y sin reflejos
- Corto tiempo de instalación
- No mantenimiento
- Radiador integrado para una refrigeración natural
- Un bloc único, con la electrónica incorporada
- Grado de protección: IP66
- Frangible
- Garantía 2 años

03. MODELOS

REFERENCIA	ALIMENTACION	FOTOCELDA	CONTACTO DE FALLO
P-TLOF-LED	110V-240V	No incluido	No incluido

+ DIMENSIONES

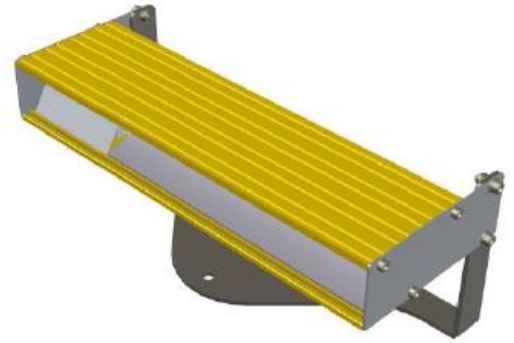
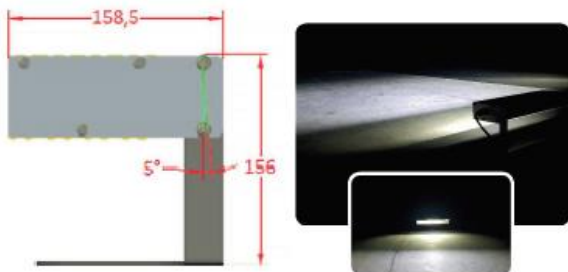

04. CARACTERISTICAS

LUMINOSAS

Fuente de luz	LEDs
Color	Blanco
Duración de vida de los LEDs	100 000 horas

ELECTRICAS

Voltaje	110-240V
Temperatura de funcionamiento	-55°C hasta +55°C
Consumo	< 17 Vatios máx.
Grado de protección	IP66

MECANICAS

Elemento del cuerpo de la luz	Aluminio
Elemento del lente	Vidrio
Fijación	En el suelo – tornillo M8
Altura	156 mm
Anchura	158.5 mm
Peso	< 3 Kg

ENTORNO

Humedad	100%
Helada	-60°C
Velocidad del viento	240 Km/h

CERTIFICACIONES

CE	EN60947-1 CEI60364, NF C15-100 2014 / 35 / UE
Calidad	ISO 9001; 2015

GARANTIA

Periodo de garantía	2 años
---------------------	--------

OPCIONES

Alimentación solar	<input checked="" type="checkbox"/>
--------------------	-------------------------------------



DISTRIBUIDO POR

**Iberica de
Automatismos**

94 4245113

contacto@ibericadeautomatismos.com

REGLAMENTACION

- ICAO
- CE

AMBITOS DE APLICACION



Helipuerto